

**Signiereinheit
für Mehrspindel-
Drehautomaten**

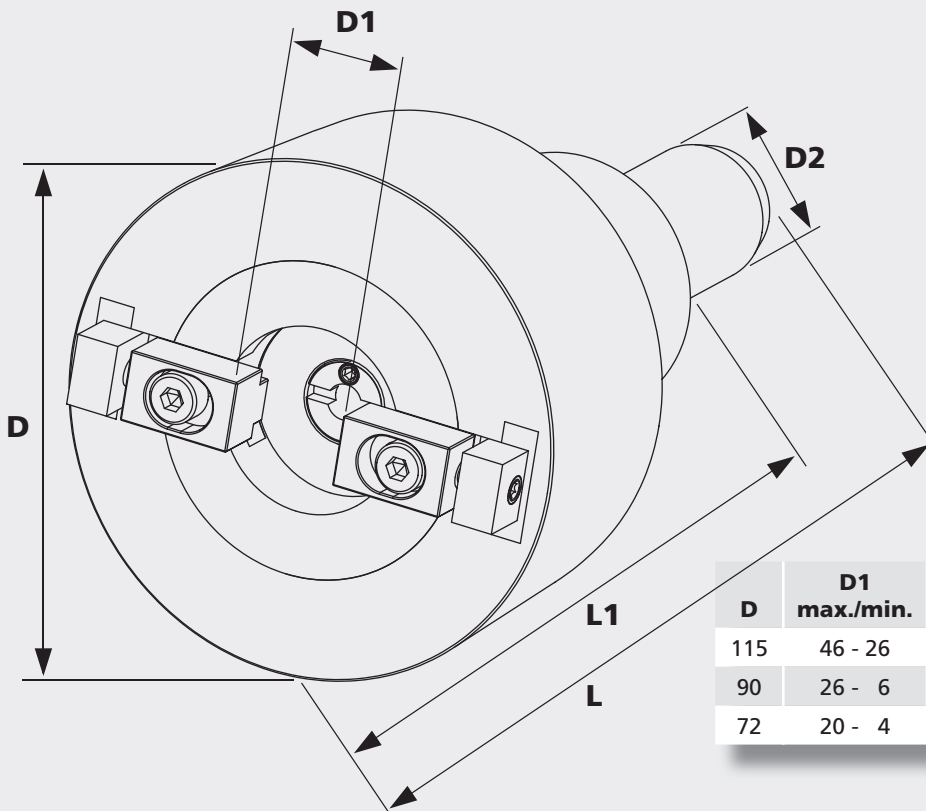

D	D1 max./min.	D2	L	L1	Bestell-Nr.
115	46 - 26	25	179	119	201.00.00
90	26 - 6	25	164	104	202.00.00
72	20 - 4	20	132	84	203.00.00

Stempel

Die Beschriftung wird nach Kundenwunsch hergestellt

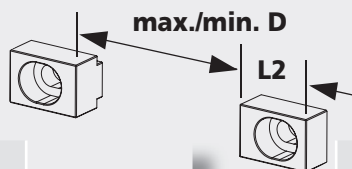

L2	max. D	min. D	Bestell-Nr.
	72er	72er	
16	20	16	200.00.11
18	16	12	200.00.12
20	12	8	200.00.13
22	8	4	200.00.14

L2	max. D		min. D		Bestell-Nr.
	90er	115er	90er	115er	
16	26	46	22	42	200.00.01
18	22	42	18	38	200.00.02
20	18	38	14	34	200.00.03
22	14	34	10	30	200.00.04
24	10	30	6	26	200.00.05